

- 两缸
- 654 cm³
- 12 kW/16.3 HP
- 3600 r.p.m.
- Nm. 32@2400

排放标准

- ECE R 24-03 ▲

构造

- 4冲程风冷柴油机
- 直喷
- 冷却风扇一体式飞轮
- 机械输油泵
- 机油泵强制润滑
- 全流式机油滤清器
筒式滤清器
- 自动供油启动装置
- 扭矩调整器
- 离心式调速器
- 压铸铝曲轴箱
- 电启动
- 顺时针方向（面向
取力口侧）
- 铸铝缸盖
- 独立铸铝缸套
- 曲轴取力



运用

- 垃圾倾倒车
- 压路滚
- 发电机组
- 电焊机组
- 高压清洗机
- 液压动力包
- 农用水泵
- 两轮拖拉机

25LD系列

技术规格

缸数	N.	2
排量	cm ³	654
缸径	mm	80
冲程	mm	65
压缩比		19:1
额定功率 kW/HP	N (80/1269/CEE) ISO 1585	12/16.3
	NB ISO 3046 IFN	11.2/15.2
	NA ISO 3046 ICXN	10.3/14.0
最大扭矩	Nm.	32@2400
3 P.T.O. 最大扭矩	Nm.	18.0
逆时针旋转		
3P.T.O. 的速比		1:0.87
最小怠速		1000
柴油箱容量	l	4
机油消耗	kg/h.	0.007
油底壳容量	l	1,8
最小允许机油压力	bar	0.8

短时工作时允许倾斜的角度 (峰值)		25° (35°)
燃烧需要的空气流量@3600rpm	l/min.	1050/875
冷却需要的空气流量@3600rpm	l/min.	11700/9750
干重	kg	60
推荐的电瓶容量	V/Ah	12/55
轴向负载 (持续)	kg	100
(间歇)	kg	300

皮带驱动的最小皮带轮直径

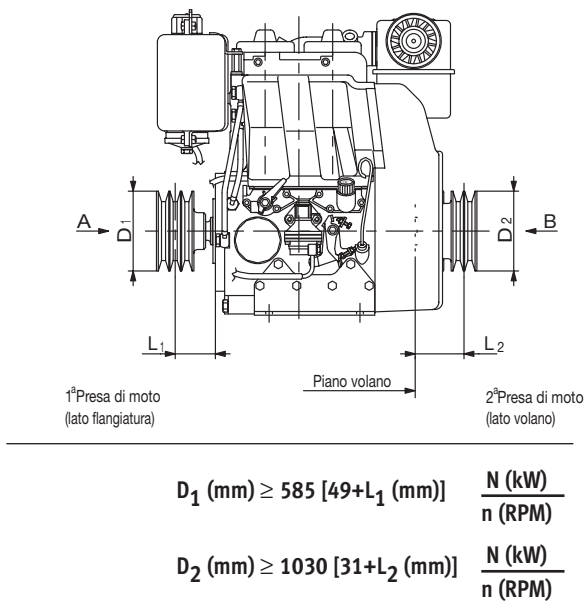

噪声水平 dB (A)

7m处无负载的运行噪声

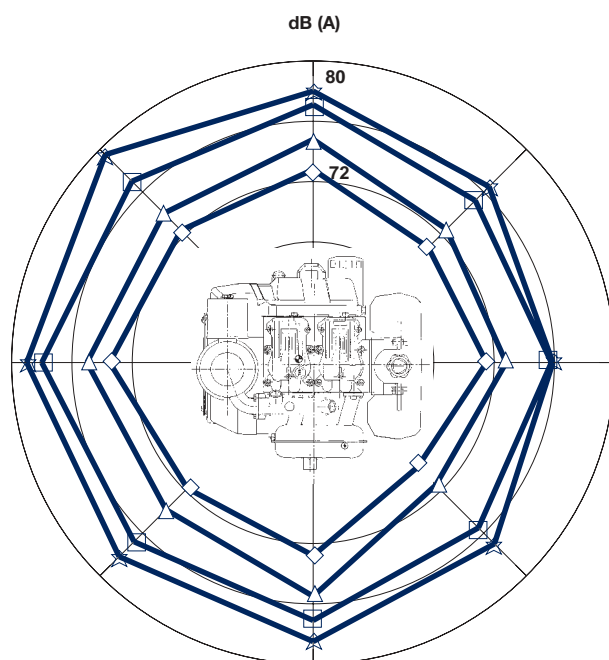

1500 RPM
 2000 RPM
 2500 RPM
 3000 RPM

25LD系列

曲线

25LD 330/2 @ 3600 r.p.m.

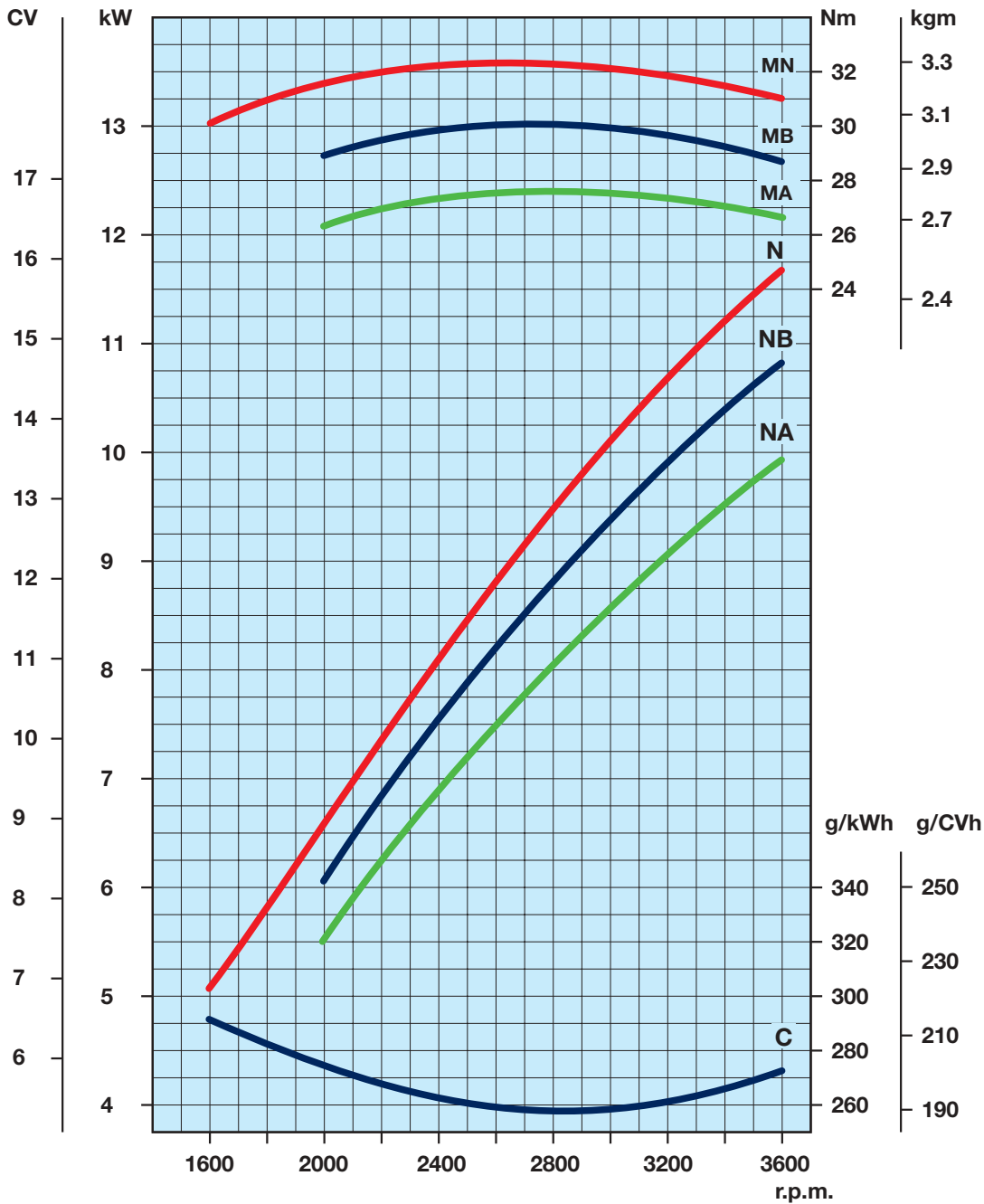

N	功率曲线 - 80/1269/CEE - ISO 1585 -
NB	功率曲线 - ISO 3046/1 - IFN -
NA	功率曲线 - ISO 3046/1 - ICXN -
MN	功率曲线 - (N 曲线)
	MB (B 曲线 - MA (A 曲线))
C	燃油消耗 - (NB 曲线)

恒定转速下功率输出
(包括发电机组)

发动机功率 kW

r.p.m.	间歇功率 (NB)	持续功率 (NA)
3600	11.2	10.3
3000	9.4	8.6

技术图纸

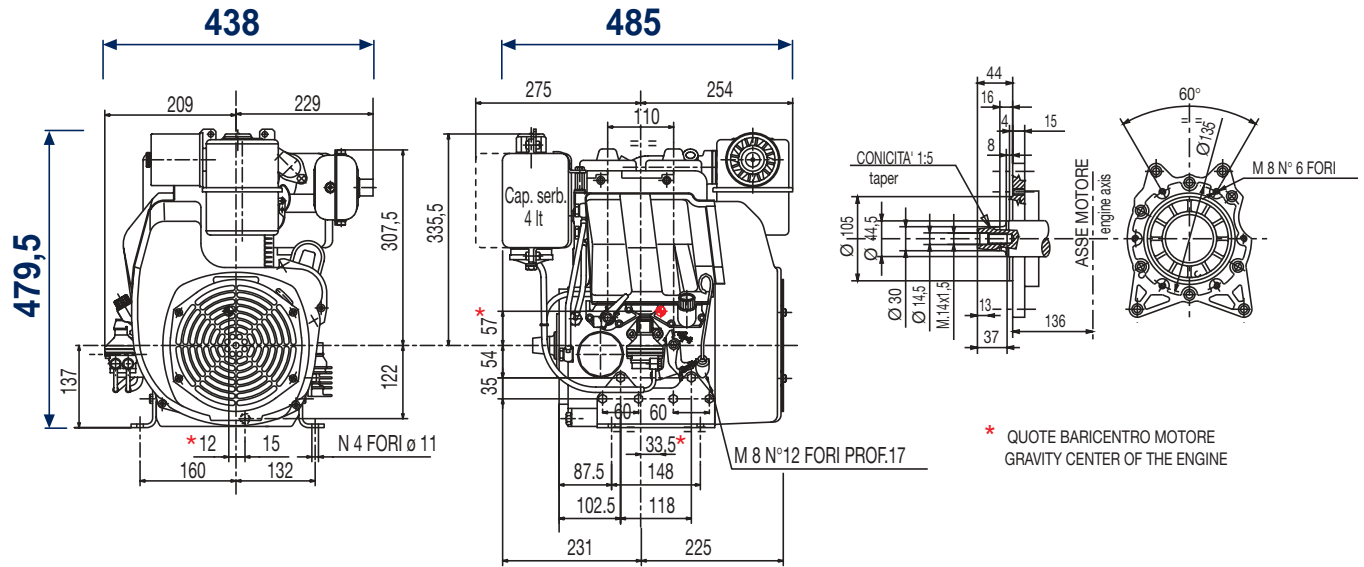

更多的详细尺寸请登陆 www.lombardini.it (参阅样本左下位置)

标准配置

12V 启动马达和充电发电机
 黑色喷涂和金属支撑
 远控停机
 带预滤器的油浴式空滤
 内置的机油滤
 机油压力开关
 组合的进气歧管和排气歧管
 发动机安装脚
 曲轴取力
 控制盘
 输油泵
 面向输出端逆时针旋转
 带柴油滤的油箱
 自动额外供油装置
 用户保养手册和零部件目录

可选附件

根据用户要求不同的防护罩可选
 多种发电机可选
 减压阀
 飞轮壳
 干式空滤
 外置机油滤
 外置柴油滤
 离合器
 配各种离合器的飞轮
 液压泵适配器
 各种尺寸的油箱
 消音器和排气管
 控制器
 皮带轮
 喷漆



ISO 9001 Cert. n. 0446 - 1405
 QS. 9000 Cert. n. 2231/0



启帆机电设备有限公司
 北京市丰台区沙岗村4号
 电话：010-83685080，83687006，83611886 传真：010-83685078
www.yardway.com, www.lombardini.it

可登陆www.lombardini.it下载以下资料

安装尺寸	25LD330DS.PDF
工厂手册	25LD330OM.PDF
用户手册	25LD330SM.PDF
技术图纸	25LD330TD.DWG
功率曲线	25LD330PC.PDF

技术状态更改恕不另行通知

mod. 51031/2