

- 单缸
- 224 cm³
- 3.5 kW/4.8 HP
- 3600 rpm
- Nm. 10.4@2400

排放标准

- ECE R 24

构造

- 4 冲程风冷柴油机.
- 锥度轴输出
- 逆时针旋转
- 直喷.
- 机油泵强制润滑.
- 离心式调速器.
- 全流式机油滤清器.
- 呼吸器位于安全阀装置的下部.
- 自动额外供油启动装置.
- 自给式燃油系统
- 扭矩调整器
- 自动减压阀
- 压铸铝曲轴箱
及一体式缸套.
- 压铸铝缸盖
- 刚性支撑



运用

- 两轮拖拉机
- 农用割草机
- 农用水泵
- 高压清洗机
- 发电机组
- 平板夯
- 液压动力包

15LD系列

技术参数

缸数	N.	1
排量	cm ³	224
缸径	mm	69
冲程	mm	60
压缩比		21:1
额定功率 kW/HP	N (80/1269/CEE) ISO 1585	3.5/4.8
	NB ISO 3046 IFN	3.3/4.5
	NA ISO 3046 ICXN	3.1/4.2
最大扭矩	Nm.	10.4@2400
最小怠速		950-1000
油箱容量	l	3
机油消耗	kg/h.	0.0021
油底壳机油容量	l	0.9
最小允许的机油压力	bar	1 .5

短时工作时允许倾斜的角度(峰值)		25(35)
燃烧需要的空气流量@ 3600 r.p.m.	l/min.	350
冷却需要的空气流量@ 3600 r.p.m.	l/min.	3800
干重	kg	28
推荐的电瓶容量	V/Ah	12/36
皮带驱动的最小皮带轮直径		

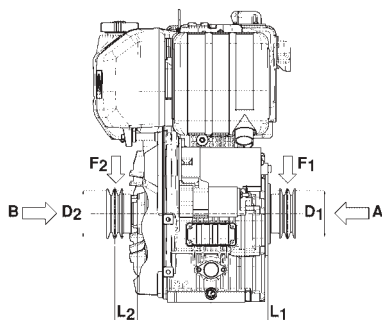

$$D_2 \text{ (mm)} \geq 740 [90+L_2 \text{ (mm)}] \frac{N \text{ (kW)}}{n \text{ (RPM)}}$$

$$D_1 \text{ (mm)} \geq 820 [55+L_1 \text{ (mm)}] \frac{N \text{ (kW)}}{n \text{ (RPM)}}$$

最大允许的轴向负载 A-B = 150 kg

噪声水平 dB (A)

7m处无负载的运行噪声

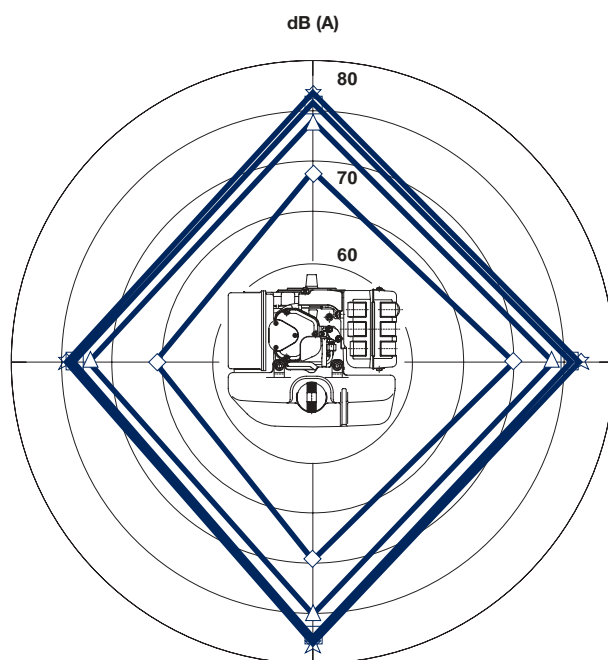

1000 RPM 2000 RPM 3000 RPM 3600 RPM

15LD系列

功率曲线

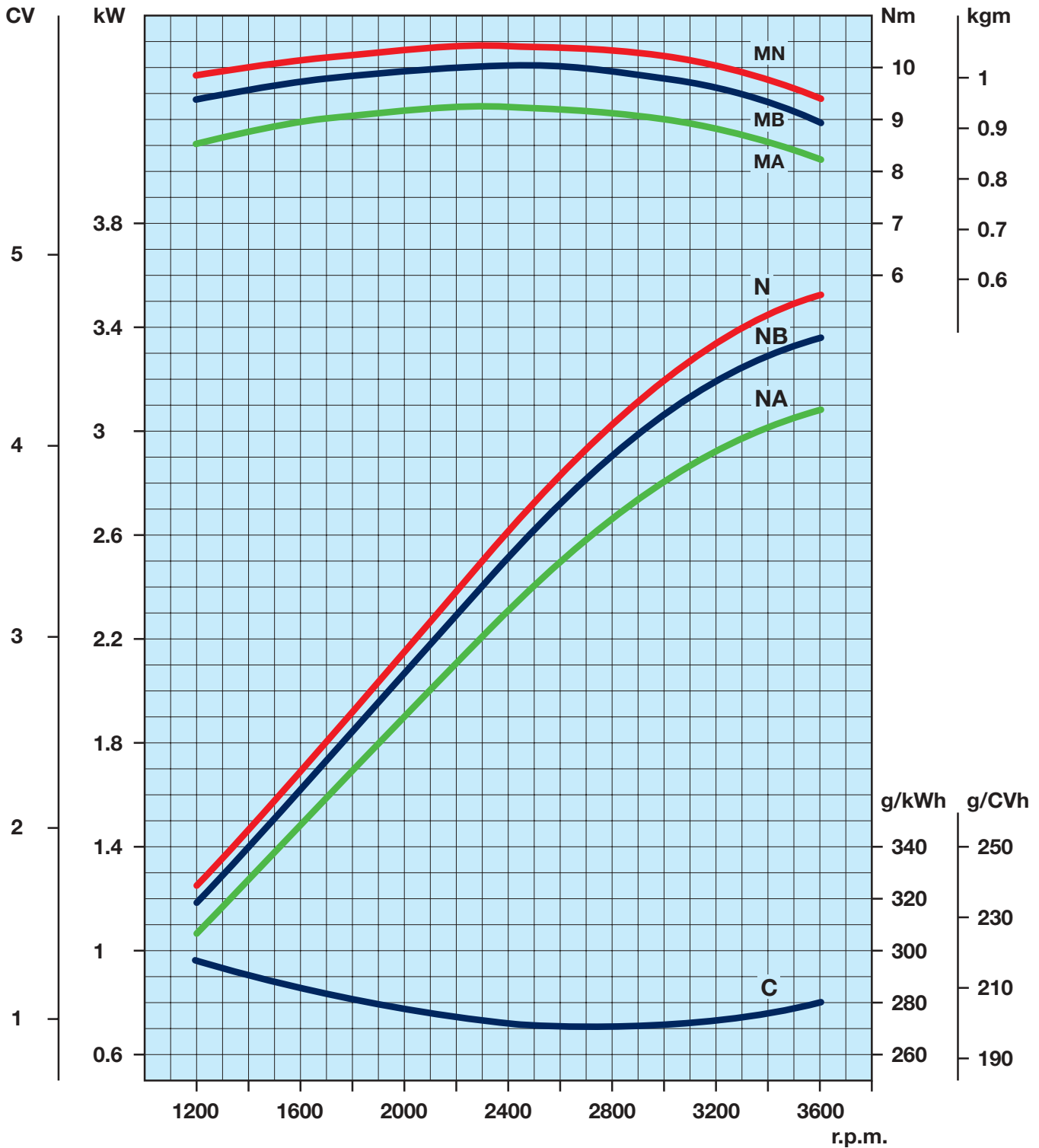

N 功率曲线 - 80/1269/CEE - ISO 1585 -
 NB 功率曲线 - ISO 3046/1 - IFN -
 NA 功率曲线 - ISO 3046/1 - ICXN -

MN 扭矩曲线 - (N curve)
 MB (B曲线 - MA (A曲线)
 C 燃油消耗曲线 - (NB 曲线)

技术图纸

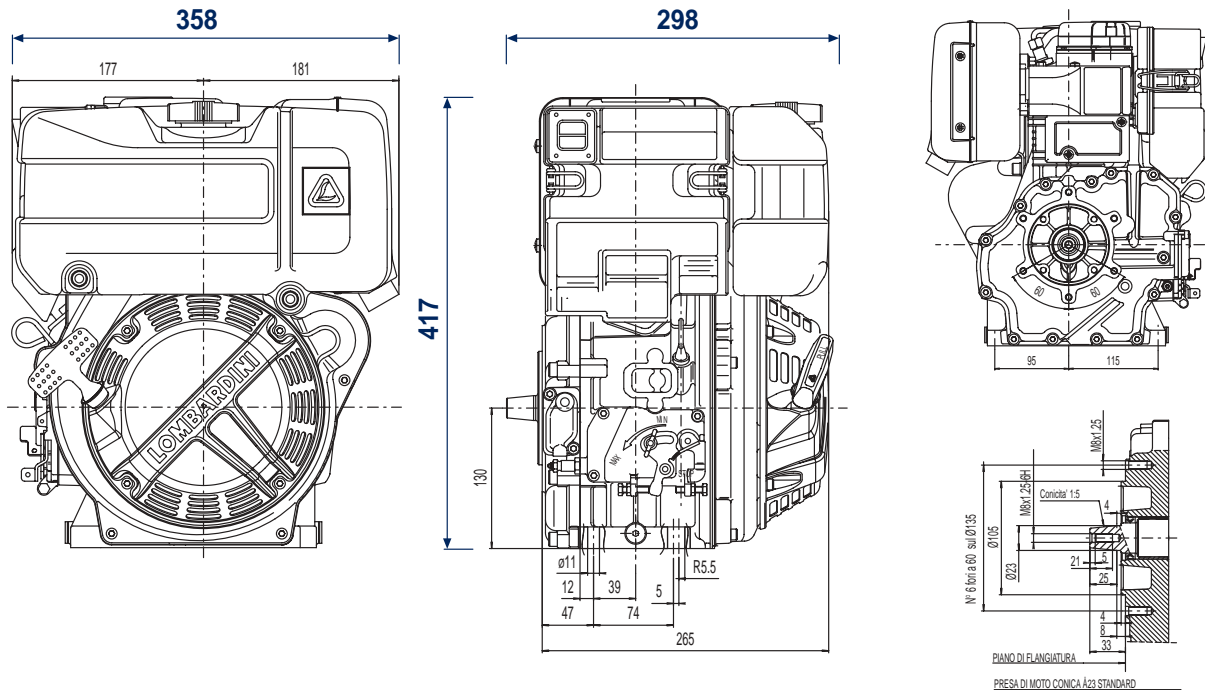

* 更多的详细尺寸请登陆 www.lombardini.it (参阅样本左下位置)

标准配置

反冲启动装置
自动减压阀
柴油箱
柴油滤清器
干式空滤
消音器和护罩
手动调速和停机装置
使用维护说明书及备件图册

可选附件

取力口位于飞轮侧
(电启动)
带特殊轴和法兰的取力口
水平的曲轴
内部的动力平衡块
油浴式空滤
电气制式 12V/24V 可选
控制盘
电磁阀紧急停机
遥控调速和停机
带停车装置的启动控制盒
输油泵
机油标尺位于缸盖上
机油压力开关
机油温度开关
进气歧管上的预热塞
反冲启动装置及防音罩
冷却系统防草卷入装置



ISO 9001 Cert. n. 0446 - 1405
QS. 9000 Cert. n. 2231/0



启帆机电设备有限公司
北京市丰台区沙岗村4号 邮编:100070
电话: 010-83685080, 83687006, 83611886 传真: 010-83685078
www.yardway.com, www.lombardini.it

可登陆 www.lombardini.it 下载以下资料

安装尺寸	15LD225DS.PDF
工厂手册	15LD225OM.PDF
用户手册	15LD225SM.PDF
技术图纸	15LD225TD.DWG
功率曲线	15LD225PC.PDF

技术状态更改恕不通知

mod. 50915/5